

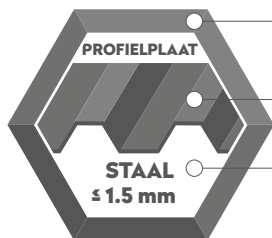

# ZELFBORENDE DAKPANPLAATSCHROEF BP1

## TOEPASSING



RVS SUS410

Profielplaatbevestigiger

Staal  $\leq 1,5$  mm

## SPECIFICATIE

- 1 Aansluiting 5/16" (8 mm)
- 2 Ringdiameter standaard 14 mm
- 3 RVS met angevulcaniseerd EPDM
- 4 Draad t.b.v. ondergrond staal  $\leq 1,5$  mm
- 5 Boorpunt 1

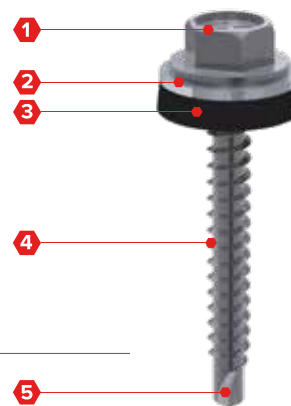

## OPTIES

- 1 Poedercoat in iedere gewenste RAL kleur
- 2 Ringdiameter 16 of 19 mm

## DOORSNEDE

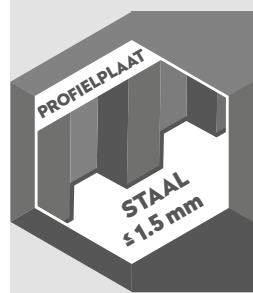
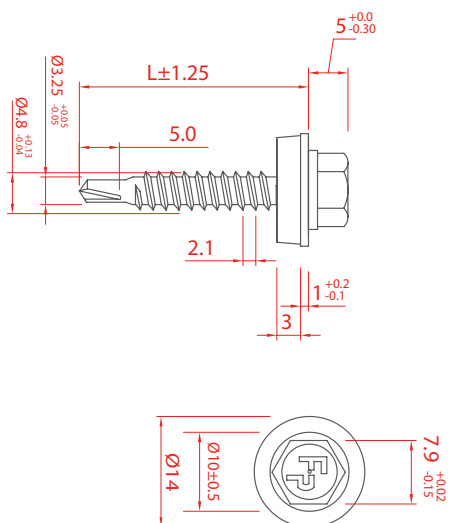

**PROFIELPLATEN - STAAL  $\leq 1,5$  MM - RVS SUS410**



Welke ringdiameter u het beste kunt toepassen is afhankelijk van een aantal factoren. Op pagina 3.21 kunt u precies nalezen welke diameter wij adviseren.

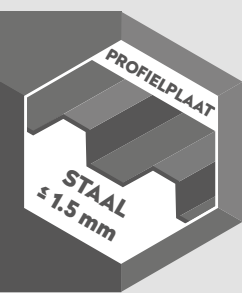
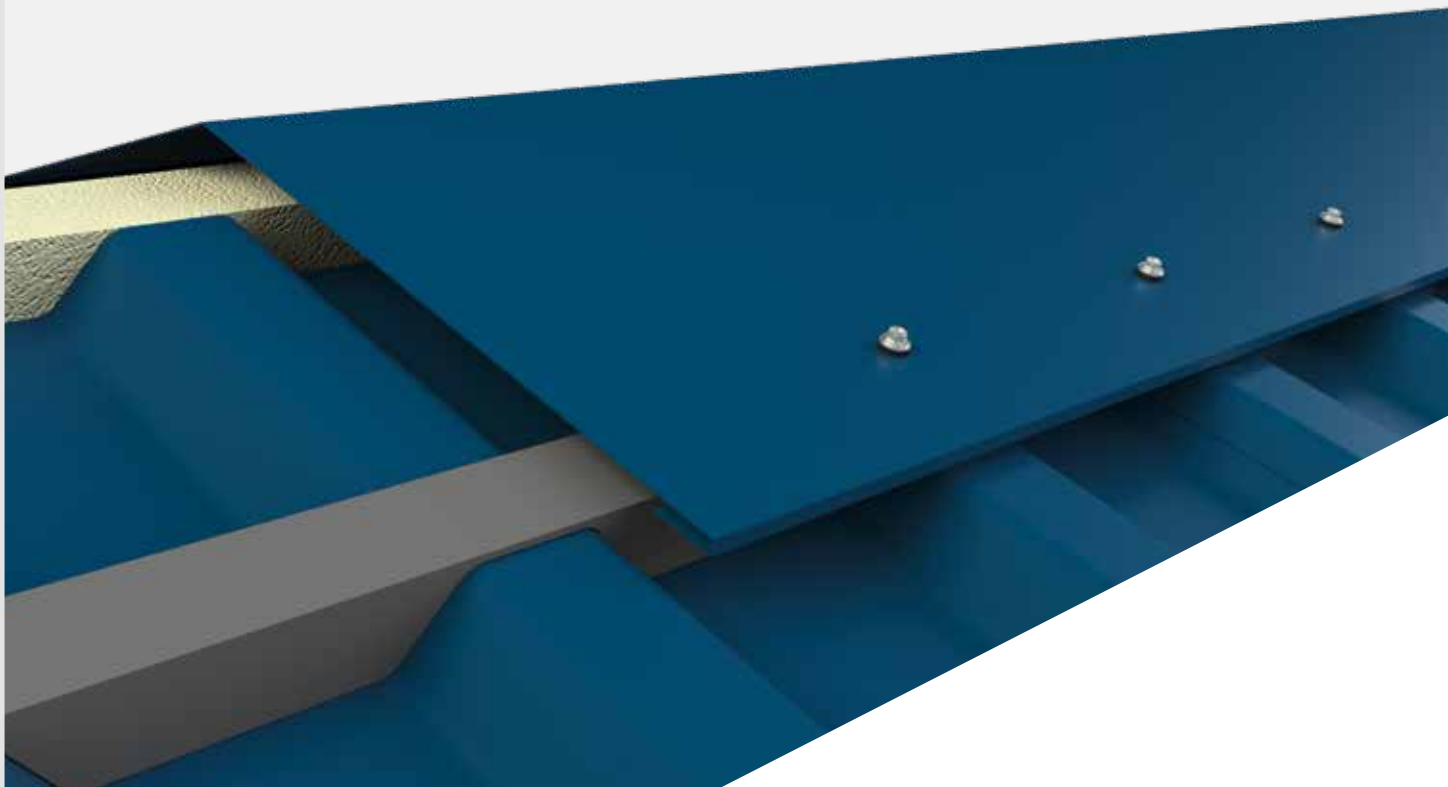

**PROFIELPLATEN - STAAL  $\leq 1,5$  MM - RVS SUS410**

## BESTELINFORMATIE

| Product                                       | Afmeting (L) | Verpakking  | Artikelcode   |
|---|--------------|-------------|---------------|
| Zelfborende Dakpanplaatschroef 4,8 x 20 - BP1 | 20 mm        | 250 st/doos | 2003024801916 |
| Zelfborende Dakpanplaatschroef 4,8 x 28 - BP1 | 28 mm        | 250 st/doos | 2003014802814 |
| Zelfborende Dakpanplaatschroef 4,8 x 35 - BP1 | 35 mm        | 250 st/doos | 2003014803514 |



Meer informatie over de materiaalkeuze, toepassing, specifieke eigenschappen en certificeringen kunt u vinden in hoofdstuk 10.



# ZELFBORENDE DAKPANPLAATSCHROEF BP1

## HET JUISTE AANTAL SCHROEVEN

| Buitenplaat dikte | Oplegging | Overspanning | Aan de kust   |        |        |        |        |        | In het binnenland |        |        |        |        |        |
|-------------------|-----------|--------------|---------------|--------|--------|--------|--------|--------|-------------------|--------|--------|--------|--------|--------|
|                   |           |              | Aantal velden |        |        |        |        |        | Aantal velden     |        |        |        |        |        |
|                   |           |              | 1             |        |        | ≥ 2    |        |        | 1                 |        |        | ≥ 2    |        |        |
|                   |           |              | Ø14 mm        | Ø16 mm | Ø19 mm | Ø14 mm | Ø16 mm | Ø19 mm | Ø14 mm            | Ø16 mm | Ø19 mm | Ø14 mm | Ø16 mm | Ø19 mm |
| 0,4               | eind      | 2000         | 2             | 2      | 2      | 2      | 2      | 2      | 1                 | 1      | 1      | 1      | 1      | 1      |
|                   |           | 3000         | 3             | 3      | 3      | 2      | 2      | 2      | 2                 | 2      | 2      | 1      | 1      | 1      |
|                   |           | 4000         | 4             | 4      | 3      | 3      | 3      | 3      | 2                 | 2      | 2      | 2      | 2      | 2      |
|                   | tussen    | 2000         | -             | -      | -      | 5      | 4      | 4      | -                 | -      | -      | 3      | 3      | 2      |
|                   |           | 3000         | -             | -      | -      | 7      | 6      | 6      | -                 | -      | -      | 4      | 4      | 3      |
|                   |           | 4000         | -             | -      | -      | 9      | 8      | 8      | -                 | -      | -      | 5      | 5      | 4      |
| 0,5               | eind      | 2000         | 2             | 2      | 1      | 1      | 1      | 1      | 1                 | 1      | 1      | 1      | 1      | 1      |
|                   |           | 3000         | 2             | 2      | 2      | 2      | 2      | 1      | 1                 | 1      | 1      | 1      | 1      | 1      |
|                   |           | 4000         | 3             | 3      | 2      | 2      | 2      | 2      | 2                 | 2      | 1      | 1      | 1      | 1      |
|                   | tussen    | 2000         | -             | -      | -      | 3      | 3      | 3      | -                 | -      | -      | 2      | 2      | 2      |
|                   |           | 3000         | -             | -      | -      | 4      | 4      | 4      | -                 | -      | -      | 3      | 3      | 2      |
|                   |           | 4000         | -             | -      | -      | 6      | 6      | 5      | -                 | -      | -      | 3      | 3      | 3      |
| 0,63              | eind      | 2000         | 1             | 1      | 1      | 1      | 1      | 1      | 1                 | 1      | 1      | 1      | 1      | 1      |
|                   |           | 3000         | 2             | 2      | 2      | 2      | 1      | 1      | 1                 | 1      | 1      | 1      | 1      | 1      |
|                   |           | 4000         | 2             | 2      | 2      | 2      | 2      | 2      | 1                 | 1      | 1      | 1      | 1      | 1      |
|                   | tussen    | 2000         | -             | -      | -      | 3      | 3      | 2      | -                 | -      | -      | 2      | 2      | 1      |
|                   |           | 3000         | -             | -      | -      | 4      | 4      | 3      | -                 | -      | -      | 2      | 2      | 2      |
|                   |           | 4000         | -             | -      | -      | 5      | 5      | 4      | -                 | -      | -      | 3      | 3      | 2      |

### Toelichting

Het aantal bevestigingsmiddelen per oplegging in bovenstaande tabel is gebaseerd op standaard situaties (zie eveneens onderstaande uitgangspunten) en dient enkel ter indicatie van het aantal benodigde bevestigingsmiddelen. Indien een projectspecifieke berekening gewenst is, kunt u contact opnemen met Fastener Point.

### Uitgangspunten

- Aantal benodigde bevestigingen per oplegging voor een plaat met breedte 1000 mm
- Windbelasting conform NEN-EN1991-1-4 Zone I, gebouwhoogte 9 meter, onbebouwd, gevolklasse CC1, dakhelling 15°
- Ondergrond staaldikte 2 mm

## CERTIFICATEN



KWALITEIT  
BEVESTIGD

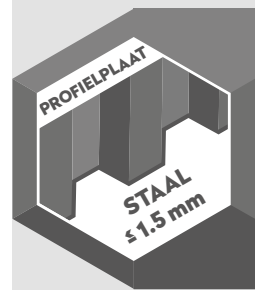

**ZELBORENDE DAKPANPLAATSCHROEF 4,8 x L - BP1, RINGDIAMETER Ø 14,0 mm**

| Materialen                               |  |
|--|--|
| <b>Schroef</b>                           | RVS 1.4006 (SUS410) - conform EN3506                               |
| <b>Afdichtring</b>                       | RVS 1.4301 (A2) - conform EN3506                                   |
| <b>Materiaal A (<math>t_I</math>)</b>    | S280GD, S320GD en S350GD conform EN 10346                          |
| <b>Materiaal B (<math>t_{II}</math>)</b> | S235 conform EN 10025-2, S280GD, S320GD en S350GD conform EN 10346 |
| <b>Boorcapaciteit</b>                    | Staal $\leq$ 1,5 mm  |

KWALITEIT BEVESTIGD

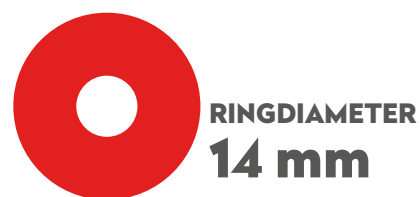
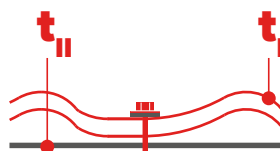
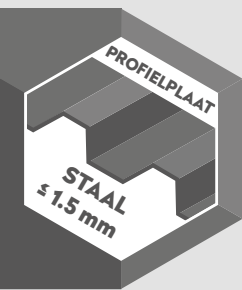

**PROFIELPLATEN - STAAL  $\leq$  1,5 MM - RVS SUS410**

|                    |             | $t_{NI}$ [mm] | $t_{II}$ [mm] |      |      |      |      |      |      |      |      |      |
|--------------------|-------------|---------------|---------------|------|------|------|------|------|------|------|------|------|
|                    |             |               | 0,40          | 0,50 | 0,55 | 0,63 | 0,75 | 0,88 | 1,00 | 1,13 | 1,25 | 1,50 |
| <br>$V_{R,k}$ [kN] | <b>0,40</b> | 0,57          | 0,57          | 0,57 | 0,57 | 0,57 | 0,57 | 0,57 | 0,57 | 0,57 | 0,57 | 0,57 |
|                    | <b>0,50</b> | 0,57          | 0,95          | 0,95 | 0,95 | 0,95 | 0,95 | 0,95 | 0,95 | 0,95 | 0,95 | 0,95 |
|                    | <b>0,55</b> | 0,57          | 0,95          | 1,19 | 1,19 | 1,19 | 1,19 | 1,19 | 1,19 | 1,19 | 1,19 | 1,19 |
|                    | <b>0,63</b> | 0,57          | 0,95          | 1,19 | 1,57 | 1,57 | 1,57 | 1,57 | 1,57 | 1,57 | 1,57 | 1,57 |
|                    | <b>0,75</b> | 0,57          | 0,95          | 1,19 | 1,57 | 2,15 | 2,15 | 2,15 | 2,15 | 2,15 | 2,15 | 2,15 |
|                    | <b>0,88</b> | 0,57          | 0,95          | 1,19 | 1,57 | 2,15 | 2,87 | 2,87 | 2,87 | 2,87 | 2,87 | 2,87 |
|                    | <b>1,00</b> | 0,57          | 0,95          | 1,19 | 1,57 | 2,15 | 2,87 | 2,87 | 2,87 | 2,87 | 2,87 | 2,87 |
|                    | <b>1,13</b> | 0,57          | 0,95          | 1,19 | 1,57 | 2,15 | 2,87 | 2,87 | 2,87 | 2,87 | 2,87 | 2,87 |
|                    | <b>1,25</b> | 0,57          | 0,95          | 1,19 | 1,57 | 2,15 | 2,87 | 2,87 | 2,87 | 2,87 | 2,87 | 2,87 |
| <br>$N_{R,k}$ [kN] | <b>0,40</b> | 0,33          | 0,54          | 0,61 | 0,71 | 0,88 | 1,26 | 1,26 | 1,26 | 1,26 | 1,26 | 1,26 |
|                    | <b>0,50</b> | 0,33          | 0,54          | 0,61 | 0,71 | 0,88 | 1,31 | 1,59 | 1,90 | 1,96 | 1,96 | 1,96 |
|                    | <b>0,55</b> | 0,33          | 0,54          | 0,61 | 0,71 | 0,88 | 1,31 | 1,59 | 1,90 | 2,07 | 2,07 | 2,07 |
|                    | <b>0,63</b> | 0,33          | 0,54          | 0,61 | 0,71 | 0,88 | 1,31 | 1,59 | 1,90 | 2,18 | 2,24 | 2,24 |
|                    | <b>0,75</b> | 0,33          | 0,54          | 0,61 | 0,71 | 0,88 | 1,31 | 1,59 | 1,90 | 2,18 | 2,51 | 2,51 |
|                    | <b>0,88</b> | 0,33          | 0,54          | 0,61 | 0,71 | 0,88 | 1,31 | 1,59 | 1,90 | 2,18 | 2,51 | 2,51 |
|                    | <b>1,00</b> | 0,33          | 0,54          | 0,61 | 0,71 | 0,88 | 1,31 | 1,59 | 1,90 | 2,18 | 2,51 | 2,51 |
|                    | <b>1,13</b> | 0,33          | 0,54          | 0,61 | 0,71 | 0,88 | 1,31 | 1,59 | 1,90 | 2,18 | 2,51 | 2,51 |
|                    | <b>1,25</b> | 0,33          | 0,54          | 0,61 | 0,71 | 0,88 | 1,31 | 1,59 | 1,90 | 2,18 | 2,51 | 2,51 |

**Toelichting**

1. Bovenstaande waarden zijn karakteristieke waarden
2. Voor het bepalen van de rekenwaarde adviseren wij een materiaalfactor  $\gamma_m = 1,33$  te gebruiken
3. Verdere uitleg en rekenvoorbeelden treft u aan op pagina 10.1.7

ZELFBORENDE DAKPANPLAATSCHROEF 4,8 x L - BP1, RINGDIAMETER Ø 16,0 mm

| Materialen               |  |
|--------------------------|--|
| Schroef                  | RVS 1.4006 (SUS410) - conform EN3506                               |
| Afdichtring              | RVS 1.4301 (A2) - conform EN3506                                   |
| Materiaal A ( $t_I$ )    | S280GD, S320GD en S350GD conform EN 10346                          |
| Materiaal B ( $t_{II}$ ) | S235 conform EN 10025-2, S280GD, S320GD en S350GD conform EN 10346 |
| Boorcapaciteit           | Staal $\leq$ 1,5 mm  |

 KWALITEIT BEVESTIGD

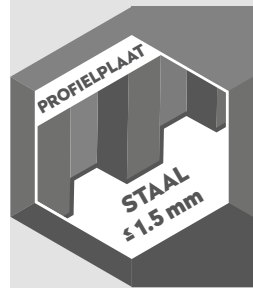
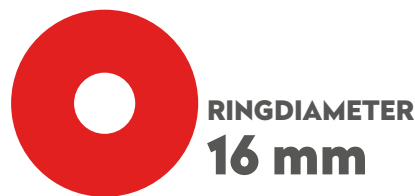
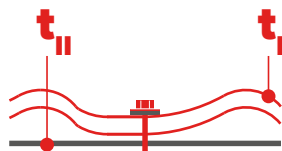

|  |                | $t_{NI}$ [mm] | $t_{II}$ [mm] |      |      |      |      |      |      |      |      |      |      |      |
|--|----------------|---------------|---------------|------|------|------|------|------|------|------|------|------|------|------|
|  |                |               | 0,40          | 0,50 | 0,55 | 0,63 | 0,75 | 0,88 | 1,00 | 1,13 | 1,25 | 1,50 | 2,00 |      |
|  | $V_{R,k}$ [kN] | 0,40          | 0,57          | 0,57 | 0,57 | 0,57 | 0,57 | 0,57 | 0,57 | 0,57 | 0,57 | 0,57 | 0,57 |      |
|  |                | 0,50          | 0,57          | 0,95 | 0,95 | 0,95 | 0,95 | 0,95 | 0,95 | 0,95 | 0,95 | 0,95 | 0,95 | 0,95 |
|  |                | 0,55          | 0,57          | 0,95 | 1,19 | 1,19 | 1,19 | 1,19 | 1,19 | 1,19 | 1,19 | 1,19 | 1,19 | 1,19 |
|  |                | 0,63          | 0,57          | 0,95 | 1,19 | 1,57 | 1,57 | 1,57 | 1,57 | 1,57 | 1,57 | 1,57 | 1,57 | 1,57 |
|  |                | 0,75          | 0,57          | 0,95 | 1,19 | 1,57 | 2,15 | 2,15 | 2,15 | 2,15 | 2,15 | 2,15 | 2,15 | 2,15 |
|  |                | 0,88          | 0,57          | 0,95 | 1,19 | 1,57 | 2,15 | 2,87 | 2,87 | 2,87 | 2,87 | 2,87 | 2,87 | 2,87 |
|  |                | 1,00          | 0,57          | 0,95 | 1,19 | 1,57 | 2,15 | 2,87 | 2,87 | 2,87 | 2,87 | 2,87 | 2,87 | 2,87 |
|  |                | 1,13          | 0,57          | 0,95 | 1,19 | 1,57 | 2,15 | 2,87 | 2,87 | 2,87 | 2,87 | 2,87 | 2,87 | 2,87 |
|  |                | 1,25          | 0,57          | 0,95 | 1,19 | 1,57 | 2,15 | 2,87 | 2,87 | 2,87 | 2,87 | 2,87 | 2,87 | 2,87 |
|  | $N_{R,k}$ [kN] | 0,40          | 0,33          | 0,54 | 0,61 | 0,71 | 0,88 | 1,29 | 1,29 | 1,29 | 1,29 | 1,29 | 1,29 |      |
|  |                | 0,50          | 0,33          | 0,54 | 0,61 | 0,71 | 0,88 | 1,31 | 1,59 | 1,90 | 1,98 | 1,98 | 1,98 |      |
|  |                | 0,55          | 0,33          | 0,54 | 0,61 | 0,71 | 0,88 | 1,31 | 1,59 | 1,90 | 2,18 | 2,21 | 2,21 |      |
|  |                | 0,63          | 0,33          | 0,54 | 0,61 | 0,71 | 0,88 | 1,31 | 1,59 | 1,90 | 2,18 | 2,57 | 2,57 |      |
|  |                | 0,75          | 0,33          | 0,54 | 0,61 | 0,71 | 0,88 | 1,31 | 1,59 | 1,90 | 2,18 | 2,76 | 3,12 |      |
|  |                | 0,88          | 0,33          | 0,54 | 0,61 | 0,71 | 0,88 | 1,31 | 1,59 | 1,90 | 2,18 | 2,76 | 3,12 |      |
|  |                | 1,00          | 0,33          | 0,54 | 0,61 | 0,71 | 0,88 | 1,31 | 1,59 | 1,90 | 2,18 | 2,76 | 3,12 |      |
|  |                | 1,13          | 0,33          | 0,54 | 0,61 | 0,71 | 0,88 | 1,31 | 1,59 | 1,90 | 2,18 | 2,76 | 3,12 |      |
|  |                | 1,25          | 0,33          | 0,54 | 0,61 | 0,71 | 0,88 | 1,31 | 1,59 | 1,90 | 2,18 | 2,76 | 3,12 |      |

**Toelichting**

1. Bovenstaande waarden zijn karakteristieke waarden
2. Voor het bepalen van de rekenwaarde adviseren wij een materiaalfactor  $\gamma_m = 1,33$  te gebruiken
3. Verdere uitleg en rekenvoorbeelden treft u aan op pagina 10.17

**PROFIELPLATEN - STAAL  $\leq$  1,5 MM - RVS SUS410**

**ZELBORENDE DAKPANPLAATSCHROEF 4,8 x L - BP1, RINGDIAMETER Ø 19,0 mm**

| Materialen               |  |
|--------------------------|--|
| Schroef                  | RVS 1.4006 (SUS410) - conform EN3506                               |
| Afdichtring              | RVS 1.4301 (A2) - conform EN3506                                   |
| Materiaal A ( $t_I$ )    | S280GD, S320GD en S350GD conform EN 10346                          |
| Materiaal B ( $t_{II}$ ) | S235 conform EN 10025-2, S280GD, S320GD en S350GD conform EN 10346 |
| Boorcapaciteit           | Staal $\leq 1,5$ mm  |

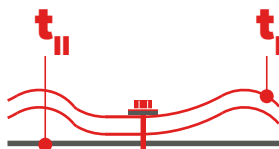
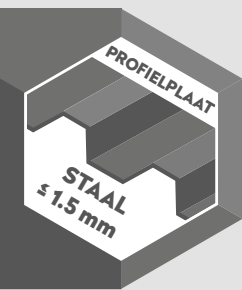

KWALITEIT BEVESTIGD

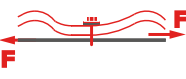
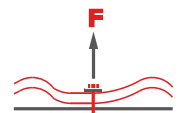

**PROFIELPLATEN - STAAL  $\leq 1,5$  MM - RVS SUS410**

|   |      | $t_{NI}$ [mm] | $t_{II}$ [mm] |      |      |      |      |      |      |      |      |      |
|---|------|---------------|---------------|------|------|------|------|------|------|------|------|------|
|   |      |               | 0,40          | 0,50 | 0,55 | 0,63 | 0,75 | 0,88 | 1,00 | 1,13 | 1,25 | 1,50 |
| <br>$V_{R,k}$ [kN] | 0,40 | 0,57          | 0,57          | 0,57 | 0,57 | 0,57 | 0,57 | 0,57 | 0,57 | 0,57 | 0,57 | 0,57 |
|   | 0,50 | 0,57          | 0,95          | 0,95 | 0,95 | 0,95 | 0,95 | 0,95 | 0,95 | 0,95 | 0,95 | 0,95 |
|   | 0,55 | 0,57          | 0,95          | 1,19 | 1,19 | 1,19 | 1,19 | 1,19 | 1,19 | 1,19 | 1,19 | 1,19 |
|   | 0,63 | 0,57          | 0,95          | 1,19 | 1,57 | 1,57 | 1,57 | 1,57 | 1,57 | 1,57 | 1,57 | 1,57 |
|   | 0,75 | 0,57          | 0,95          | 1,19 | 1,57 | 2,15 | 2,15 | 2,15 | 2,15 | 2,15 | 2,15 | 2,15 |
|   | 0,88 | 0,57          | 0,95          | 1,19 | 1,57 | 2,15 | 2,87 | 2,87 | 2,87 | 2,87 | 2,87 | 2,87 |
|   | 1,00 | 0,57          | 0,95          | 1,19 | 1,57 | 2,15 | 2,87 | 2,87 | 2,87 | 2,87 | 2,87 | 2,87 |
|   | 1,13 | 0,57          | 0,95          | 1,19 | 1,57 | 2,15 | 2,87 | 2,87 | 2,87 | 2,87 | 2,87 | 2,87 |
|   | 1,25 | 0,57          | 0,95          | 1,19 | 1,57 | 2,15 | 2,87 | 2,87 | 2,87 | 2,87 | 2,87 | 2,87 |
| <br>$N_{R,k}$ [kN] | 0,40 | 0,33          | 0,54          | 0,61 | 0,71 | 0,88 | 1,31 | 1,42 | 1,42 | 1,42 | 1,42 | 1,42 |
|   | 0,50 | 0,33          | 0,54          | 0,61 | 0,71 | 0,88 | 1,31 | 1,59 | 1,90 | 2,18 | 2,46 | 2,46 |
|   | 0,55 | 0,33          | 0,54          | 0,61 | 0,71 | 0,88 | 1,31 | 1,59 | 1,90 | 2,18 | 2,60 | 2,60 |
|   | 0,63 | 0,33          | 0,54          | 0,61 | 0,71 | 0,88 | 1,31 | 1,59 | 1,90 | 2,18 | 2,76 | 2,81 |
|   | 0,75 | 0,33          | 0,54          | 0,61 | 0,71 | 0,88 | 1,31 | 1,59 | 1,90 | 2,18 | 2,76 | 3,14 |
|   | 0,88 | 0,33          | 0,54          | 0,61 | 0,71 | 0,88 | 1,31 | 1,59 | 1,90 | 2,18 | 2,76 | 3,14 |
|   | 1,00 | 0,33          | 0,54          | 0,61 | 0,71 | 0,88 | 1,31 | 1,59 | 1,90 | 2,18 | 2,76 | 3,14 |
|   | 1,13 | 0,33          | 0,54          | 0,61 | 0,71 | 0,88 | 1,31 | 1,59 | 1,90 | 2,18 | 2,76 | 3,14 |
|   | 1,25 | 0,33          | 0,54          | 0,61 | 0,71 | 0,88 | 1,31 | 1,59 | 1,90 | 2,18 | 2,76 | 3,14 |

**Toelichting**

1. Bovenstaande waarden zijn karakteristieke waarden
2. Voor het bepalen van de rekenwaarde adviseren wij een materiaalfactor  $\gamma_m = 1,33$  te gebruiken
3. Verdere uitleg en rekenvoorbeelden treft u aan op pagina 10.1.7